



TURTL®



BELEGA 1383 tall

Faucet installation and maintenance instructions
Maišytuvo montavimo ir priežiūros instrukcija
Инструкция по установке и обслуживанию смесителя

DEAR CUSTOMER,

Thank you for purchasing the product of the brand TURLT®. Be sure to follow the guidelines given in the faucet maintenance instructions when using the product. The **5-year warranty** applies to the product.

1. IMPORTANT!

It is crucial to follow these instructions in installing and maintaining the TURLT® faucets. Correct installation of the faucet ensures long-term operation and good appearance of the product. Please follow the given instructions on the installation and maintenance of the faucets to avoid their malfunctioning and enjoy the quality operation of the faucets.

2. PRODUCT FUNCTIONS.

This product is designed to mix, stop, drain and dispose of the flow and temperature of the running water.

- The operating water pressure of the faucet - 0.5 bar.
- The maximum water pressure – 5 bars.
- The optimal operating water pressure - from 1 to 5 bars.

3. NECESSARY INSTRUCTIONS TO BE TAKEN INTO ACCOUNT BEFORE THE INSTALLATION.

3.1. Rinsing of the water supply pipe. Before connecting the faucet to the water supply, we recommend to rinse thoroughly the water supply pipe to which the faucet will be connected to remove this way any dirt that may have accumulated there (doing so is especially important if the faucet is being connecting to a new water supply pipe line).

3.2. After having connected the faucet to the water supply pipes, gradually open the water supply valve and, at the same time, check all connections of the faucet for airtightness and water impermeability. Then try the faucet itself and all its functions.

4. INSTALLATION.

For the maximum customer satisfaction with the use of TURLT® faucets, we recommend entrusting the installation to a professional.

4.1. To prevent any mechanical impurities from entering the faucet from the water supply pipes, it is recommended to install before the faucet a rough water purification filters of no more than 100 mikrons.

5. MAINTENANCE AND CLEANING INSTRUCTIONS.

To ensure the durability of the faucet, we might follow the instructions noted below:

- Clean the surface of the faucet regularly;
- Abrasive agents CANNOT be used for cleaning.
- Use for the cleaning natural products, that cause no damage to the, such as a mix of food vinegar and water or soapy water.
- Use only soft cloths for the cleaning.
- Vinegar diluted with water is recommended to be used to remove limescale deposits. After using the mix of water and vinegar, it is necessary to rinse the surface of the faucet with clean warm water and wipe it dry.
- The surface of the faucet cannot be cleaned with chemical substances containing acid, alcohol or solid particles, as this may cause damage to the surface of the faucet housing and result in corrosion.
- Clean the aerator regularly or replace it.

Attention! Using means which are not recommended for the purification of products, can cause damage to the surfaces of the faucet. In this case, the manufacturer is not responsible for damaged surfaces.

The manufacturer shall assume no responsibility if:

- the users fails to follow the cleaning and maintenance instructions;
- the users uses the product not for its intended purpose;
- the users uses spare parts of another manufacturer;
- if the faucet was repaired by an unqualified person;
- if the faucet was operated in a wrong way;
- if the defect resulted from wrongly installation of the faucet;
- if the surface of the faucet and of its parts is mechanically damaged or scratched;
- if mechanical impurities have entered the inside of the faucet, when there is a huge amount of limescale deposits and when the water inside the faucet got frozen;
- if the faucet is delivered incomplete or without original packaging.

Note: The manufacturer reserves the right to make changes to the model of the item without impairing its quality and functions.

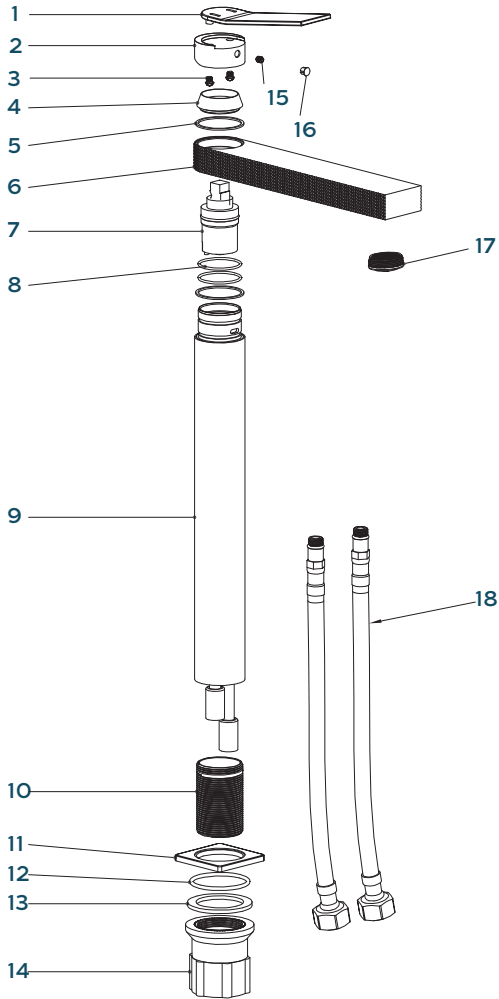

- | | |
|-------------------|-----------------------|
| 1 - Handle lever | 10 - Fastening thread |
| 2 - Handle | 11 - Base ring |
| 3 - Screw | 12 - Gasket |
| 4 - Cover | 13 - Gasket |
| 5 - Rubber gasket | 14 - Fixing nut |
| 6 - Faucet spout | 15 - Screw |
| 7 - Cartridge | 16 - Handle screw cap |
| 8 - Gasket | 17 - Aerator |
| 9 - Housing | 18 - Connecting hoses |

GERBIAMAS KLIENTE,

Dėkui, kad įsigijote TURTŁ® ženklo prekę.

Naudodamiesi produktu būtinai vadovaukitės maišytuvo priežiūros instrukcijoje pateiktais nurodymais. **Gaminiui suteikiama 5 metų garantija.**

1. SVARBU!

Labai svarbu montuojant ir prižiūrint TURTŁ® maišytuvus vadovautis šia instrukcija. Tinkamas maišytuvo montavimas užtikrina produkto ilgalaiį darbą ir gerą išvaizdą. Prašome laikytis pateikiamų maišytuvų montavimo ir priežiūros nurodymų, kad išvengtumėte jo veikimo sutrikimų, ir mėgautumėtės jo kokybišku darbu.

2. PRODUKTO FUNKCIJOS.

Šis produktas yra skirtas paleidžiamo vandens srovei ir temperatūrai maišyti, sustabdyti, nuleisti ir naudoti.

- Maišytuvo darbinis vandens slėgis - 0,5 baro.
- Maksimalus vandens slėgis – 5 barai.
- Optimalus darbinis vandens slėgis – nuo 1 iki 5 barų.

3. BŪTINI NURODYMAI PRIEŠ MONTAVIMO DARBUS.

3.1. Vandentiekio vamzdžio praskalavimas. Prieš prijungiant maišytuvą prie vandentiekio, rekomenduojame kruopščiai praskalauti vandentiekio vamzdį, prie kurio bus jungiamas maišytuvas, ir taip pašalinti galimus ten susikaupusius nešvarumus (ypač svarbu tai atlikti, jei jungiama prie naujo vandentiekio vamzdžio).

3.2. Prijungę maišytuvą prie vandentiekio vamzdžio, palaipsniui atidarykite vandens padavimo sklendę ir kartu stebėkite, ar visos maišytuvo jungtys hermetiškos, ar nepraleidžia vandens. Tuomet išbandykite patį maišytuvą ir visas jo funkcijas.

4. MONTAVIMAS.

4.1. Siekdami maksimalaus kliento pasitenkinimo naudojant TURTŁ® ženklo maišytuvus rekomenduojame montavimą patikėti specialistui.

4.2. Kad į maišytuvo vidų nepatektų jokių mechaninių priemaišų, būtina prieš maišytuvą įstatyti vandens grubaus valymo filtrą, ne didesnį nei 100 mikronų.

5. PRIEŽIŪROS IR VALYMO INSTRUKCIJA.

Norint užtikrinti maišytuvo ilgaamžiškumą, būtina laikytis nurodytų instrukcijų:

- reguliariai valyti maišytuvo paviršius;
- valymui **NEGALIMA** naudoti abrazyvinių priemonių.
- valymui naudoti natūralias, paviršiumi nekenksmingas priemones, pvz. vandeniu skiestą maistinį actą arba muiluotą vandenį.
- valymui naudoti tik švelnias šluostes.
- kalkių nuosėdoms šalinti naudokite vandeniu skiestą actą. Pasinaudojus vandens ir acto mišiniu, būtina maišytuvo paviršių nuplauti švariu šiltu vandeniu ir sausai nuvalyti.
- negalima maišytuvo paviršiaus valyti cheminėmis medžiagomis, kurių sudėtyje yra rūgšties, spirito ar kietųjų dalelių, nes jos gali pažeisti maišytuvo korpuso paviršius, sukelti koroziją.
- reguliariai valykite aeratoriaus sietelį arba jį pakeiskite.

Gamintojas neprisiima atsakomybės, jei:

- vartotojas nesilaiko valymo ir priežiūros instrukcijų;
- vartotojas naudoja produktą ne pagal paskirtį;
- vartotojas naudoja kito gamintojo atsargines detales;
- prieš tai maišytuvą remontavo nekvalifikuotas asmuo;
- maišytuvus buvo netinkamai eksploatuojamas;
- defektas atsirado, netinkamai sumontavus maišytuvą;
- maišytuvo ar jo detalių paviršius yra mechaniškai pažeistas arba subraižytas;
- į maišytuvo vidų pateko mechaninių priemaišų, esant dideliame kalkių kiekiui bei užšalus vandeniui maišytuve;
- maišytuvus pristatomas nepilnos komplektacijos ir ne originalioje pakuotėje.

Pastaba: gamintojas pasilieka teisę keisti prekės modelį neblogindamas jo kokybės ir funkcijų.

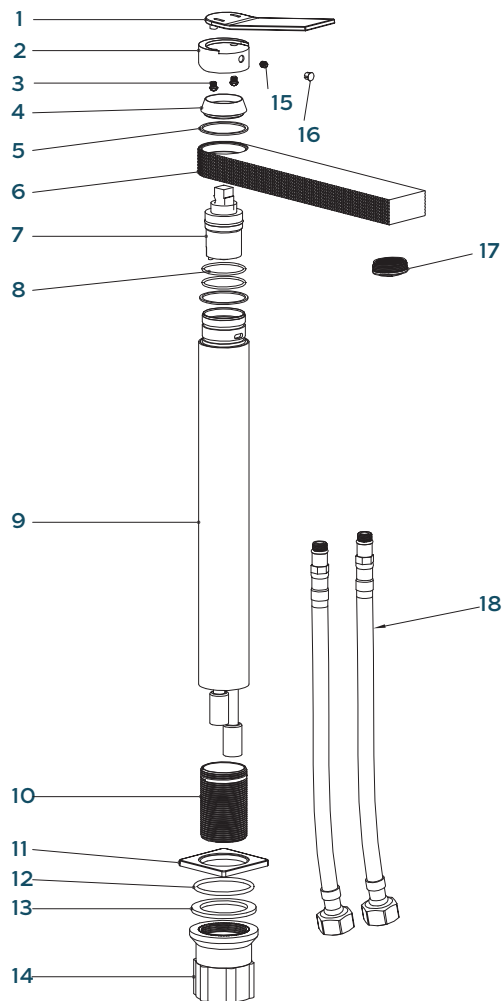

1 - Rankenėlės svirtelė
 2 - Rankenėlė
 3 - Varžtas
 4 - Dangtelis
 5 - Guminė tarpinė
 6 - Maišytuvo snapelis
 7 - Kasetė
 8 - Tarpinė
 9 - Korpusas

10 - Tvirtinimo sriegis
 11 - Pagrindo žiedas
 12 - Tarpinė
 13 - Tarpinė
 14 - Tvirtinimo veržlė
 15 - Varžtas
 16 - Rankenėlės varžto dangtelis
 17 - Aeratorius
 18 - Prijungimo žarnelės

УВАЖАЕМЫЙ КЛИЕНТ,

Благодарим вас за покупку продукта торговой марки TURLT®.

При использовании продукта обязательно следуйте указаниям в инструкции по уходу за смесителем. Продукт имеет **5-летнюю гарантию**.

1. ВАЖНО!

Очень важно следовать этому руководству при установке и обслуживании смесителей TURLT®. Правильная установка смесителя обеспечивает долгую работу и хороший внешний вид изделия. Пожалуйста, соблюдайте инструкции по установке и обслуживанию смесителя, чтобы избежать сбоев в работе и наслаждаться его качественной работой.

2. ФУНКЦИИ ИЗДЕЛИЯ.

Этот продукт предназначен для смешивания, остановки, слива и утилизации расхода и температуры проточной воды.

- Рабочее давление воды в смесителе 0,5 бар.
- Максимальное давление воды – 5 бар.
- Оптимальное рабочее давление воды - от 1 до 5 бар.

3. НЕОБХОДИМЫЕ ИНСТРУКЦИИ ПЕРЕД УСТАНОВКОЙ СМЕСИТЕЛЯ.

3.1. Промывка трубы подачи воды. Перед подключением смесителя к водопроводу рекомендуем тщательно промыть водопроводную трубу, к которой будет подключаться смеситель, чтобы удалить грязь, которая могла там скопиться (это особенно важно, если вы подключаетесь к новой водопроводной трубе).

3.2. Подсоединив смеситель к трубам подачи воды, постепенно открывайте смеситель подачи воды и одновременно проверяйте, чтобы все соединения смесителя были герметичны и не пропускали воду. Тогда попробуйте сам смеситель и все его функции.

4. УСТАНОВКА.

4.1. Чтобы добиться максимальной удовлетворенности клиентов при использовании смесителей TURLT®, мы рекомендуем доверить установку специалисту.

4.2. Для предотвращения попадания внутрь смесителя механических примесей из водопроводных труб, необходимо перед смесителем установить фильтр грубой очистки воды, размером не более 100 микрон.

5. ИНСТРУКЦИЯ ПО УХОДУ И ЧИСТКЕ ИЗДЕЛИЯ.

Для обеспечения долговечности смесителя необходимо следовать данным инструкциям:

- Регулярно очищайте поверхность смесителя.
- НЕ используйте абразивы для очистки.
- Используйте для очистки натуральные, безвредные для поверхности средства, например, раствор пищевого уксуса и воды или мыльной воды.
- Для очистки используйте только мягкую ткань.
- Для удаления известкового налета рекомендуется использовать уксус, разбавленный водой. После использования смеси воды и уксуса необходимо промыть поверхность смесителя чистой теплой водой и вытереть ее насухо.
- Не чистите поверхность смесителя химикатами, содержащими кислоту, спирт или твердые частицы, так как это может повредить поверхность корпуса смесителя и вызвать коррозию.
- Регулярно очищайте или заменяйте сетчатый фильтр аэратора.

Внимание! Использование средств, не рекомендованных для очистки изделия, может привести к повреждению поверхностей смесителя. В этом случае производитель не несет ответственности за поврежденные поверхности.

Производитель не несет ответственности, если:

- пользователь не соблюдает инструкции по очистке и обслуживанию;
- пользователь использует продукт не по назначению;
- пользователь использует запчасти другого производителя;
- если смеситель был установлен неквалифицированным лицом;
- если смеситель эксплуатировался неправильно;
- если дефект возник из-за неправильной установки смесителя;
- если поверхность смесителя или его частей механически повреждена или поцарапана;
- при попадании внутрь смесителя механических примесей, наличии большого количества извести и замерзании воды в смесителе;
- если смеситель поставляется некомплектным и без заводской упаковки.

Примечание: производитель оставляет за собой право изменять модель изделия без ухудшения его качества и функций.

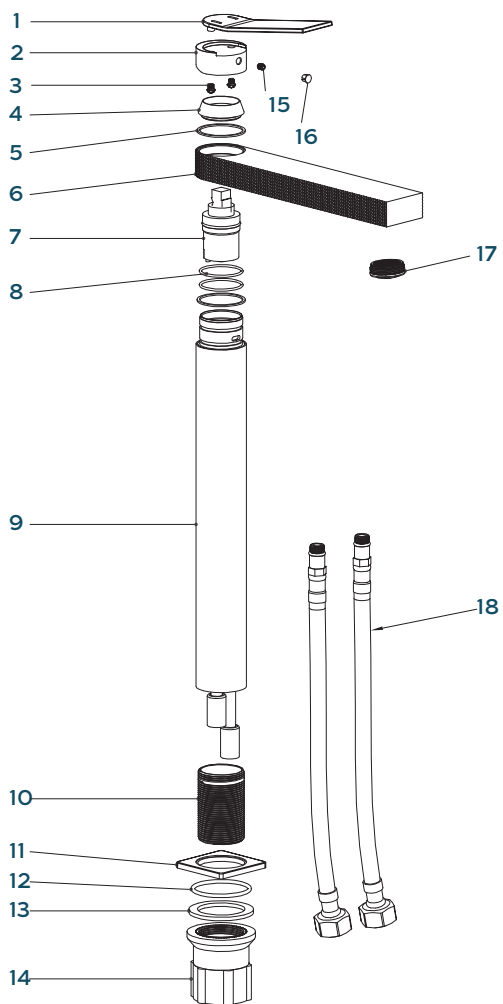

- 1 - Крышка ручки
- 2 - Ручка
- 3 - Винт
- 4 - Накладка
- 5 - Прокладка
- 6 - Носик трубы
- 7 - Картридж
- 8 - Накладка
- 9 - Корпус

- 10 - Крепежная нить
- 11 - Квадратная тарелка
- 12 - Прокладка
- 13 - Прокладка
- 14 - Крепежная гайка
- 15 - Винт
- 16 - Завинчивающаяся крышка ручки
- 17 - Аэратор
- 18 - Соединительные шланги

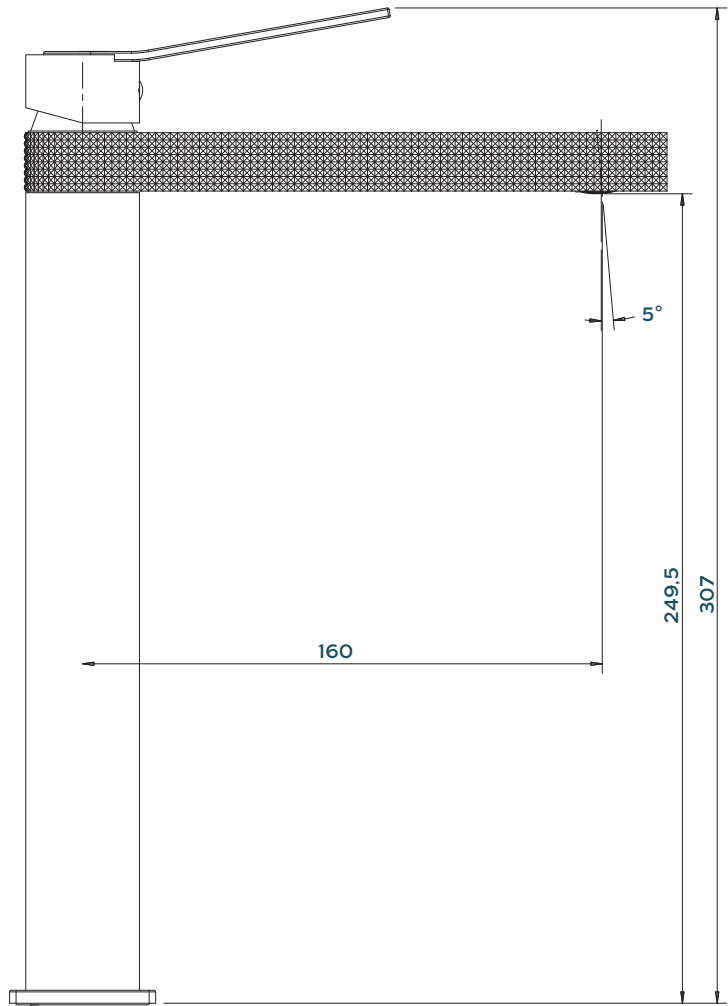

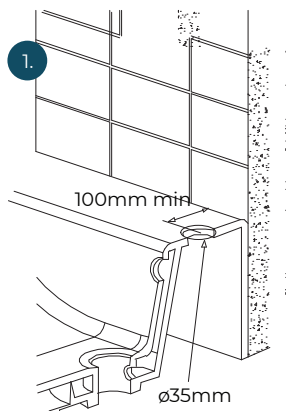

- Make a hole on the center at Ø35 mm.
- Padarykite skylutę stalviršyje Ø35 mm.
- Просверлите в стойке отверстие диаметром 35 мм.

2.

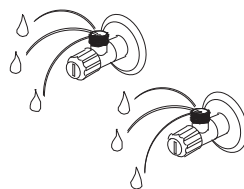

- Flush any contaminates in supply lines for 30-60 seconds until water is clean.
- Nuleiskite vandenį ir plaukite nešvarumus tiekimo linijose 30-60 sekundžių, kol vanduo taps švarus.
- Смойте все загрязнения в линии подачи в течение 30-60 секунд, пока вода не будет чистой.

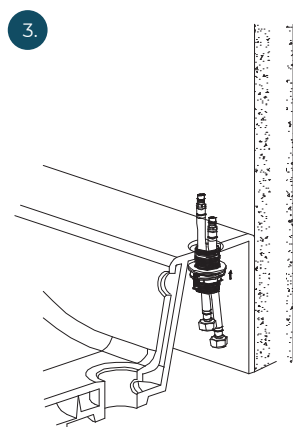

- Pass all the fasten parts (3) in correct directions through the hot & cold inlet hose (5), then make these hose (3) go through the hole from down to top counter.
- Karšto ir šalto vandens įleidimo žarnose (5) tinkamomis kryptimis įtaisykite visas tvirtinimo dalis (3), tada prakiškite šias žarnas (3) per angą nuo apačios iki stalviršio.
- Пропустите все крепления (3) в правильном направлении по впускному шлангу горячей и холодной воды (5), затем пропустите шланг (3) через отверстие стойки снизу вверх.

4.

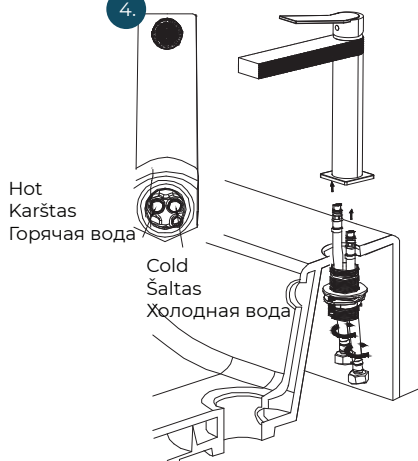

- Fix the two hot & cold inlet hose (5) to the faucet.
- Pritvirtinkite dvi karšto ir šalto vandens įleidimo žarnas (5) prie maišytuvo.
- Прикрепите два впускных шланга горячей и холодной воды (5) к крану.

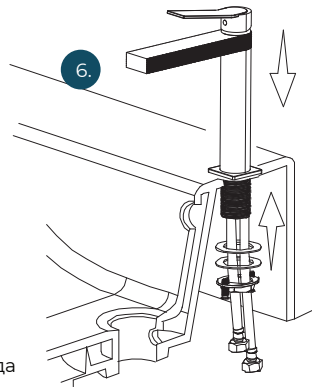
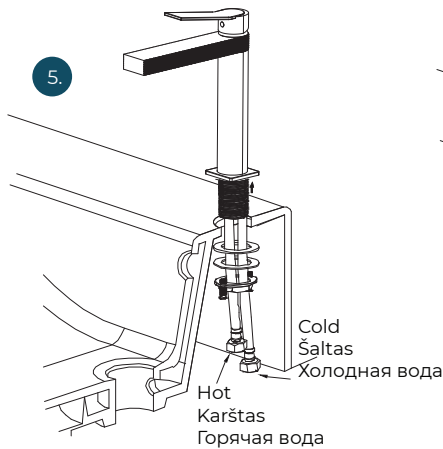

- Screw out the thread pipe from the fasten parts (3), and then tighten the thread pipes to the faucet.
- Išsukite srieginę dalį iš tvirtinimo dalių (3), tada priveržkite sriegines dalis prie maišytuvo.
- Открутите резьбовую трубу из креплений (3) и плотно затяните резьбовую трубу к крану.

- Fasten the screws nut from (3) with screwdriver (7).
- Atsuktuvu (7) pritvirtinkite (3) varžtų veržles.
- Затяните гайку (3) при помощи отвёртки (7).

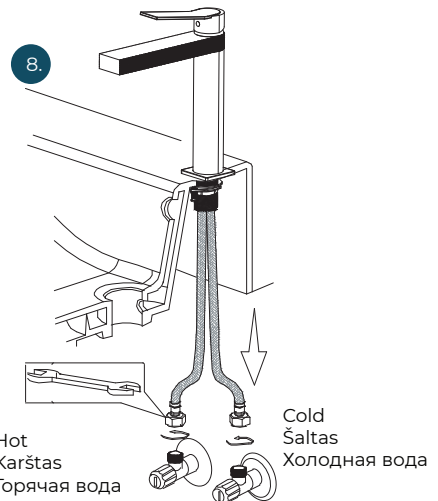
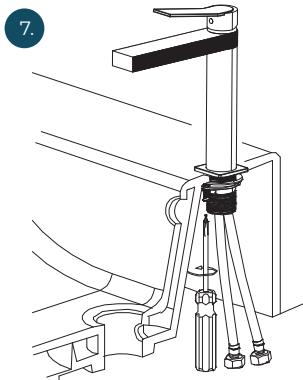

- Fasten the other end of the hose (5) to the angle valves by spanner (6).
- Kitą žarnos galą (5) pritvirtinkite prie kampinių vožtuvų veržliarakčiu (6).
- Затяните другой конец шланга (5) к угловым клапанам при помощи гаечного ключа (6).



TURTL®